

HARGA DOKUMEN
RM 159.00

SULIT DAN PERSENDIRIAN



MAJLIS DAERAH KUALA LANGAT

DOKUMEN SEBUTHARGA

UNTUK

CADANGAN MENURAP SEMULA JALAN DAN KERJA-KERJA BERKAITAN DI LORONG BELAKANG JALAN DENDANG 75, LORONG TEPI JALAN DENDANG 72 & 62, LORONG TENGAH JALAN DENDANG 38, 43-47, 62, 65, TAMAN TELOK, TELOK PANGLIMA GARANG, KUALA LANGAT

NO. SEBUTHARGA : MDKL/JK/SH:12/2017

- i. Pendaftaran : GRED : G1
KATEGORI : CE
PENGKHUSUSAN : CE01 & CE42
PKK dan UPEN yang masih SAH
- ii. Tarikh Iklan : 20.04.2017
- iii. Tarikh Jual Dokumen : 25.04.2017
- iv. Tarikh Tutup S/harga : 02.05.2017
- v. Tempoh Siap Kerja : 3 Minggu
- vi. Denda Lewat Siap : RM 100.00/Hari
- v. Penyata Bank : JAN 2017 , FEB 2017 DAN MAC 2017

Nama Kontraktor : _____
Alamat : _____

No. Resit : _____

MAJLIS DAERAH KUALA LANGAT
PERSIARAN MAJLIS, JALAN SULTAN ALAM SHAH,
42700 BANTING, SELANGOR DARUL EHSAN

SENARAI SEMAKAN (KERJA)

Sila tandakan Bagi Dokumen-dokumen Yang Disertakan.

Bil.	Perkara/Dokumen	Untuk Di tanda Oleh Syarikat	Untuk Di tanda Oleh Jawatankuasa Pembuka Sebut Harga
1	Salinan Perakuan Pendaftaran Kontraktor dan Salinan Sijil Perolehan Kerja Kerajaan (SPKK) dan CIDB (Kerja)	<input type="checkbox"/>	<input type="checkbox"/>
2	Salinan Sijil Taraf Bumiputera Dari Pusat Khidmat Kontraktor (Kerja)	<input type="checkbox"/>	<input type="checkbox"/>
3	Salinan Sijil Pendaftaran Dari CIDB	<input type="checkbox"/>	<input type="checkbox"/>
4	Borang Sebut Harga Telah Diisi Dengan Lengkap (termasuk nilai tawaran dan tempoh siap) dan Ditandatangani	<input type="checkbox"/>	<input type="checkbox"/>
5	Borang Maklumat Penyebut Harga	<input type="checkbox"/>	<input type="checkbox"/>
6	Pendaftaran dengan Unit Perancang Ekonomi Negeri UPEN	<input type="checkbox"/>	<input type="checkbox"/>
7	Senarai Kakitangan Teknikal (jika berkaitan)	<input type="checkbox"/>	<input type="checkbox"/>
8	Salinan Penyata Bulanan Akaun Bank bagi Tiga (3) Bulan Terakhir (bagi sebutharga melebihi RM200,000 wajib disertakan)	<input type="checkbox"/>	<input type="checkbox"/>
9	Borang Sebutharga/Tender telah ditandatangani	<input type="checkbox"/>	<input type="checkbox"/>
10	Pematuhan Kepada Spesifikasi	<input type="checkbox"/>	<input type="checkbox"/>
11	Surat Akaun Pembida (Lampiran A1) Telah Diisi Dengan Lengkap Dan Ditandatangani	<input type="checkbox"/>	<input type="checkbox"/>
12	Lain-lain Sekiranya Ada	<input type="checkbox"/>	<input type="checkbox"/>

PENGESAHAN OLEH SYARIKAT

Dengan ini saya mengesahkan bahawa saya telah membaca dan memahami semua syarat dan terma yang dinyatakan di dalam dokumen sebutharga. Semua maklumat yang dikemukakan adalah benar

TANDATANGAN:
COP SYARIKAT:
NAMA:
JAWATAN:
TARIKH:

UNTUK KEGUNAAN JABATAN

Jawatankuasa Pembuka Sebutharga mengesahkan penerimaan dokumen bertanda kecuali bagi perkara bil. (jika ada)

TANDATANGAN:
NAMA:
JAWATAN:
TARIKH:

TANDATANGAN:
NAMA:
JAWATAN:
TARIKH:



MAJLIS DAERAH KUALA LANGAT

NO. SEBUTHARGA : MDKL/JK/SH:12/2017

CADANGAN MENURAP SEMULA JALAN DAN KERJA-KERJA BERKAITAN DI LORONG BELAKANG JALAN DENDANG 75, LORONG TEPI JALAN DENDANG 72 & 62, LORONG TENGAH JALAN DENDANG 38, 43-47, 62, 65, TAMAN TELOK, TELOK PANGLIMA GARANG, KUALA LANGAT

<u>Bil</u>	<u>ISI KANDUNGAN</u>	<u>M/S</u>
1.	SENARAI SEMAK	1
2.	NOTIS SEBUTHARGA	1/1/1
3.	SURAT AKUAN PEMBIDA	2/1/2 - 2/2/2
4.	ARAHAN KEPADA PENYEBUT HARGA	3/1/3-3/2/2
5.	SYARAT-SYARAT SEBUTHARGA	4/1/9-4/9/9
6.	PERUNTUKAN KHAS SEBUT HARGA	5/1/1
7.	BORANG SEBUTHARGA	6/1/1
8.	BORANG MAKLUMAT PENYEBUT HARGA	
8.1	BORANG A : SURAT PERAKUAN KEBENARAN MAKLUMAT DAN KEESAHAN DOKUMEN YANG DIKEMUKAKAN OLEH PENYEBUTHARGA	A/1-A/2
8.2	BORANG B : MAKLUMAT AM LATAR BELAKANG PENYEBUTHARGA	B/1-B/2
8.3.	BORANG C : DATA-DATA KEWANGAN	C/1
8.4.	BORANG CA : LAPORAN BANK/INSTITUSI KEWANGAN MENGENAI KEDUDUKAN KEWANGAN PENYEBUTHARGA	CA1
8.5.	BORANG D : REKOD PENGALAMAN PEMBEKAL	D/1
8.6.	BORANG E : KAKITANGAN TEKNIKAL	E/1
8.7.	BORANG F : KEEMPUNYAAN LOJI DAN PERALATAN PEMBINAAN	F/1
8.8.	BORANG G : SENARAI KERJA PEMBEKAL SEMASA	G/1
8.9	BORANG GA : LAPORAN PENYELIA PROJEK ATAS PRESTASI KERJA (BUKAN PROJEK JABATAN) SEMASA PENYEBUTHARGA	GA/1
9.	SENARAI KUANTITI	MS 1/6 - MS 6/6
10.	LAMPIRAN	

NOTIS SEBUTHARGA

NOTIS SEBUTHARGA

(TAWARAN SEMULA) CADANGAN MENURAP SEMULA JALAN DAN KERJA-KERJA BERKAITAN DI LORONG BELAKANG JALAN DENDANG 75, LORONG TEPI JALAN DENDANG 72 & 62, LORONG TENGAH JALAN DENDANG 38, 43-47, 62, 65, TAMAN TELOK, TELOK PANGLIMA GARANG, KUALA LANGAT

1. Tawaran adalah di pelawa kepada Kontraktor **BUMIPUTERA** yang mempunyai Sijil Perolehan Kerja Kerajaan berdaftar dengan Lembaga Pembangunan Industri Pembinaan Malaysia (CIDB) di dalam

GRED G1

Kategori CE

Pengkhususan CE01 & CE42

DAN

Unit Perancang Ekonomi Negeri (UPEN)

No Tawaran: **MDKL/JK/SH:12/2017**

2. Dokumen meja tawaran dipamerkan mulai **20 APRIL 2017** hingga **02 MEI 2017** di laman sesawang <http://tender.selangor.gov.my> di setiap bahagian iklan dipamerkan dan Unit Perolehan dan Aset, Majlis Daerah Kuala Langat, Tingkat 1, Persiaran Majlis, Jalan Sultan Alam Shah, 42700 Banting, Selangor semasa waktu pejabat seperti berikut:

Isnin hingga Jumaat	8.30 pagi	-12.30 tgh hari
	2.30 petang	- 4.30 petang

3. Penjualan Dokumen sebutharga adalah **secara ONLINE sahaja**. Dokumen Sebutharga boleh dimuat turun melalui laman sesawang <http://tender.selangor.gov.my> dan **WAJIB dibukukan / didokumentasikan**.
4. Tawaran ini akan ditutup pada **02 MEI 2017 (SELASA)**. Dokumen Sebutharga tidak akan dikeluarkan selepas dari waktu tersebut. Sebarang pertanyaan sila hubungi **UNIT PEROLEHAN & ASET di Talian 03-31872825 sambungan 118,119 dan 167**.
5. Penghantaran Dokumen Sebutharga perlu disertakan bersama **RESIT PEMBAYARAN** sebagai bukti pembelian.
6. Ditegaskan bahawa dokumen tawaran yang tidak lengkap akan ditolak oleh pihak Majlis.

Tawaran yang telah lengkap di isi hendaklah dimasukkan ke dalam Peti Tawaran di :

Tingkat 1,
Jabatan Khidmat Pengurusan
Majlis Daerah Kuala Langat
Persiaran Majlis, Jalan Sultan Alam Shah,
42700 Banting, Selangor Darul Ehsan.

7. Borang tersebut hendaklah sampai tidak lewat dari jam 12.00 tengahari pada tarikh tawaran di tutup. Tawaran yang lewat diterima dari masa yang ditetapkan tidak akan dilayan.

(ZULKEFLI BIN MOHAMED ARIF, P.P.T)

Pengarah
Jabatan Kejuruteraan
b.p Yang Dipertua
Majlis Daerah Kuala Langat

SURAT AKUAN PEMBIDA

LampiranA1
(SAP bertarikh 1 April 2010)

SURAT AKUAN PEMBIDA

Bagi

**CADANGAN MENURAP SEMULA JALAN DAN KERJA-KERJA BERKAITAN DI
LORONG BELAKANG JALAN DENDANG 75, LORONG TEPI JALAN DENDANG 72 &
62, LORONG TENGAH JALAN DENDANG 38, 43-47, 62, 65, TAMAN TELOK, TELOK
PANGLIMA GARANG, KUALA LANGAT**

(MDKL/JK/SH:12/2017)

Saya, nombor K.P. yang mewakili
..... nombor Pendaftaran
..... dengan ini mengisytiharkan bahawa saya
atau mana-mana individu yang mewakili syarikat ini tidak akan menawar atau
memberi rasuah kepada mana-mana individu dalam Majlis Daerah Kuala Langat (MDKL)
atau mana-mana individu lain, sebagai sogokan untuk di pilih dalam tender/ sebutharga *
seperti di atas. Bersama - sama ini dilampirkan Surat Perwakilan Kuasa bagi saya mewakili
syarikat seperti tercatat di atas untuk membuat pengisytiharan ini.

2. Sekiranya saya atau mana-mana individu yang mewakili syarikat ini didapati
bersalah menawarkan atau member rasuah kepada mana-mana individu dalam Majlis
Majlis Daerah Kuala Langat (MDKL) atau mana-mana individu lain sebagai sogokan
untuk dipilih dalam tender/ sebutharga * seperti diatas, maka saya wakil syarikat bersetuju
tindakan-tindakan berikut diambil :-

- 2.1 Penarikan balik tawaran kontrak bagi tender/ sebutharga * diatas; atau
- 2.2 Penamatan kontrak bagi tender/ sebutharga * diatas; dan
- 2.3 Lain-lain tindakan tatatertib mengikut peraturan perolehan kerajaan.

3. Sekiranya terdapat mana-mana individu cuba meminta rasuah daripada saya atau
mana-mana individu yang berkaitan dengan syarikat ini sebagai sogokan untuk dipilih dalam
tender/ sebutharga * diatas, maka saya berjanji akan dengan segera melaporkan perbuatan
tersebut kepada pejabat Suruhanjaya Rasuah Malaysia (SPRM) atau balai polis yang
berhampiran.

Yang Benar,

.....
(Nama Dan No.KP)

Cop Syarikat :

Catatan : * Potong mana yang tidak berkaitan

LAMPIRAN A1

Kementerian Kewangan Malaysia

KLAUSA PENCEGAHAN RASUAH DALAM DOKUMEN PEROLEHAN KERAJAAN

“Termination on Corruption, Unlawful of Illegal Activities”

- a) Without prejudice to any other rights of the Government, if the (Company/ Firm), its personnel, servants or employee is convicted by a court of law for corruption or unlawful or illegal activities in relation to this (Agreement/ Contract) at any time, by giving immediate written notice to that effect to the (Company/ Firm)
- b) Upon such termination, the Government shall be entitled to all losses, costs, damages and expenses) including any incidental costs and expenses) incurred by the Government arising from such termination.
- c) For the avoidance of doubt, the Parties hereby agree that the (Company/ Firm) shall not be entitle to any form of losses including loss of profit, damages, claims or whatsoever upon termination of this (Agreement/ Contract)

ARAHAN KEPADA PENYEBUT HARGA

ARAHAN KEPADA PENYEBUT HARGA

1. HAK MAJLIS UNTUK MENERIMA/MENOLAK SEBUTHARGA

Majlis Daerah Kuala Langat adalah tidak terikat untuk menerima sebutharga yang terendah atau mana-mana sebut harga atau memberi apa-apa sebab di atas penolakan sesuatu sebutharga. Keputusan Jawatankuasa Sebut Harga adalah muktamad.

2. CARA-CARA MELENGKAPKAN DOKUMEN SEBUT HARGA

2.1 Penyediaan Sebut Harga

Kontraktor adalah dikehendaki mengisi dengan dakwat segala maklumat berikut dengan sepenuhnya:-

- a) Harga dan tandatangan Kontraktor di Ringkasan Sebutharga,
- b) Harga, Tempoh dan tandatangan dalam Borang Sebutharga,
- c) Senarai Kerja Dalam Tangan,
- d) Borang Akuan Pembida Diisi dan ditandatangani,
- e) Butir - butir Spesifikasi
- f) Jadual Kadar Harga (jika ada)

Jika berlaku kesilapan dalam mengisi maklumat-maklumat di atas Kontraktor hendaklah menandatangani ringkas semua pembetulan.

2.2 Kontraktor dikehendaki mengemukakan dokumen-dokumen berikut bersama-sama Sebutharganya (Kelas G1 sahaja) :

- a) Salinan Penyata Bulanan Akuan Bank mengenai Wang Dalam Tangan

Penyebutharga bagi tiga (3) bulan terakhir sebelum tarikh tutup Sebutharga atau

- b) Laporan bank/Institusi kewangan mengenai kedudukan kewangan Penyebutharga atas format seperti BORANG CA dalam satu sampul berlakri (jika ada)

2.3 Penyerahan Dokumen Sebut Harga

- a) Dokumen Sebutharga yang telah diisi dengan lengkap hendaklah dimasukkan ke dalam surat berlakri yang dicatatkan dengan bilangan Sebutharga serta tajuk Sebutharga dan hendaklah dimasukkan ke dalam peti Sebutharga pada masa dan tempat yang ditetapkan dalam Notis Sebutharga.
- b) Jika dokumen Sebutharga tidak diserahkan dengan tangan, Penyebutharga hendaklah menghantar dokumen tersebut dengan pos laju supaya tiba pada atau masa dan ditempat yang ditetapkan.
- c) Sebutharga yang diserahkan selepas mas yang ditetapkan, berbangkit dan sebarang sebab, tidak akan dipertimbangkan.

2.4 Penjelasan Lanjut

Sekiranya terdapat maklumat dalam Dokumen Sebut Harga yang tidak jelas atau bercanggah, Kontraktor boleh menghubungi pejabat ini untuk penjelasan lanjut di talian 03-3187 2825 Jabatan Khidmat Pengurusan (Unit Perolehan & Aset) Sambungan 118,119 dan 167.

3. PENJELASAN BERKAITAN SPESIFIKASI/TEKNIKAL

Penyebutharga hendaklah meminta penjelasan berkaitan spesifikasi/ teknikal yang tidak jelas atau bercanggah di talian 03-3187 2825 Jabatan Kejuruteraan Sambungan 168.

4. TAWARAN DITOLAK

Mana-mana tawaran yang tidak mematuhi arahan atau tidak lengkap boleh ditolak oleh pihak Majlis.

5. TAWARAN

Pelawaan tawaran ini adalah untuk kerja **CADANGAN MENURAP SEMULA JALAN DAN KERJA-KERJA BERKAITAN DI LORONG BELAKANG JALAN DENDANG 75, LORONG TEPI JALAN DENDANG 72 & 62, LORONG TENGAH JALAN DENDANG 38, 43-47, 62, 65, TAMAN TELOK, TELOK PANGLIMA GARANG, KUALA LANGAT**

6. TUNTUTAN

Pihak Majlis tidak bertanggungjawab terhadap sebarang tuntutan penyebutharga yang berpunca dari kegagalan penyebutharga mematuhi sebarang arahan yang diberikan.

7. MAKSUD PERKATAAN

Jika terdapat perkataan-perkataan yang kurang jelas maksudnya di dalam mana-mana bahagian dokumen ini, penyebutharga hendaklah menyertakan surat bagi menyatakan maksud perkataan tersebut seperti yang difahami semasa mengemukakan sebutharga.

8. PINDAAN KE ATAS DOKUMEN

Penyebutharga tidak dibenarkan membatalkan, menambah dan membuat sebarang pindaan ke atas dokumen tawaran ini tanpa kelulusan bertulis daripada pihak pengurusan MDKL kecuali terdapat arahan atau syarat yang diperlukan berbuat demikian.

9. BORANG TAWARAN

Tawaran ini hendaklah dibuat di atas borang tawaran yang disertakan bersama-sama di dalam dokumen ini dengan mengisi harga tawaran, jumlah kakitangan dan maklumat-maklumat lain yang diperlukan. Borang tersebut hendaklah ditandatangani oleh seorang pegawai yang diakui oleh syarikat atau seorang yang boleh memegang jawatan di dalam pengurusan syarikat dan juga ditandatangani oleh seorang saksi.

10. PERBELANJAAN

Pihak majlis tidak akan bertanggungjawab di atas segala perbelanjaan atau kerugian yang dialami oleh penender bersangkutan dengan lawatan tapak atau sebarang perbelanjaan yang berkaitan semasa menyediakan tawaran ini.

11. HARGA TAWARAN

Harga yang diberikan hendaklah meliputi semua perkara membekal peralatan keperluan, kos pengangkutan, upah buruh, pakaian seragam, cukai keuntungan, elaun, cukai perkhidmatan, kos overhead dan lain-lain yang berkaitan dengannya. Kadar-kadar harga adalah tetap untuk sepanjang tempoh kontrak.

12. TEMPOH SAH LAKU

Sebutharga ini sah selama sembilan puluh (90) hari dari tarikh tutup sebutharga. Penyebutharga tidak boleh menarik balik sebut harganya sebelum tamat tempoh sah sebutharga. Tindakan tatatertib akan diambil sekiranya penyebut harga menarik balik sebutharga.

13. KOS PERJANJIAN

Penyebutharga yang berjaya di dalam tawaran akan dikehendaki menyediakan dan menandatangani satu perjanjian kontrak dengan pihak Majlis di mana segala kos berkaitan ditanggung oleh penyebutharga.

14. DENDA

Sekiranya Penyebutharga gagal melaksanakan Perkhidmatan dalam tempoh yang ditetapkan atau dalam tempoh lanjutan yang dipersetujui bersama di antara pihak Majlis dan Penyebutharga, maka Penyebutharga dikehendaki membayar denda dalam tempoh tiga puluh (30) hari setelah menerima notis denda daripada Majlis. **Kadar denda ini ialah RM100/Sehari.**

15. TEMPOH SIAP KERJA

Tempoh siap kerja untuk kerja ini adalah **3 Minggu**

16. BAYARAN DOKUMEN SEBUT HARGA

Dokumen Sebutharga ini dijual dengan harga **RM ...159.00.. (Ringgit Malaysia: Seratus Lima Puluh Sembilan Ringgit sahaja).**

17. PEMBELIAN SEBUT HARGA

Setiap **SATU Syarikat** hanya dibenarkan membeli **SATU Dokumen** sahaja.

18. PERBUATAN RASUAH

Sebarang tawaran yang berbentuk rasuah atau lain-lain dorongan yang boleh mempengaruhi kedudukan penyebutharga akan menyebabkan Sebutharga tersebut ditolak serta merta

(Sila Rujuk Arahan Tambahan Seperti di lampiran A dan Lampiran A1)

SYARAT-SYARAT SEBUTHARGA

SYARAT-SYARAT SEBUT HARGA UNTUK KERJA

1. PEMERIKSAAN TAPAK BINA

Kontraktor disifatkan telah memeriksa dan meneliti Tapakbina dan sekitarnya, bentuk dan jenis tapakbina, takat dan jenis kerja, bahan dan barang yang perlu bagi menyiapkan kerja, cara-cara perhubungan dan laluan barang yang perlu bagi menyiapkan kerja, cara-cara perhubungan dan laluan masuk ke tapakbina dan hendaklah mendapatkan sendiri segala maklumat yang perlu tentang risiko luar jangkaan dan segala hal keadaan yang mempengaruhi dan menjejaskan sebutharganya. Sebarang tuntutan yang timbul akibat daripada kegagalan Kontraktor mematuhi kehendak ini tidak akan dipertimbangkan.

2. BON PELAKSANAAN/WANG JAMINAN PELAKSANAAN

- 2.1 Kontraktor hendaklah sebelum memulakan sesuatu kerja, mendepositkan kepada Majlis satu Bon Pelaksaaan berupa :-
- i) Jaminan Bank/Bank Islam/Bank Pembangunan Malaysia Berhad (Bank Pembangunan); atau
 - ii) Jaminan Syarikat Kewangan; atau
 - iii) Jaminan Insurans/Takaful.
- 2.2 Jika kontraktor memilih Wang Jaminan Pelaksanaan sebagai potongan maka sebanyak sepuluh (10%) peratus daripada setiap bayaran interim sehingga mencapai jumlah lima (5%) peratus jumlah kontrak akan dikenakan. (Wang Jaminan Pelaksanaan hanya terpakai untuk kontrak perolehan kerja).
- 2.3 Sekiranya kontraktor gagal melaksanakan kerja mengikut ketetapan kontrak ini pihak Majlis berhak menggunakan dan membuat bayaran atau potongan daripada Bon Pelaksanaan atau Wang Jaminan Pelaksanaan ini mengikut jumlah kerugian.
- 2.4 Bon Pelaksanaan atau Wang Jaminan Pelaksanaan akan dilepaskan atau dipulangkan apabila kontraktor siap membaiki

kecacatan atau kerosakan dan setelah tamat tempoh liabiliti kecacatan.

3. PERSETUJUAN

Majlis tidak terikat untuk Setuju Terima Sebut Harga yang terendah atau mana-mana sebut harga.

4. INSURANS

4.1 Kontraktor hendaklah atas nama bersama Majlis dan Kontraktor mengambil Insuran Liability awam dan Insuran Kerja (sekiranya dinyatakan di dalam Butir-Butir ringkasan Sebut harga) bagi tempoh pelaksanaan Kerja ini.

4.2 **Kontraktor hendaklah mengemukakan kepada Pegawai yang diberikuasa semua polisi insurans yang tersebut seperti di atas sebelum memulakan kerja.** Bagaimanapun untuk tujuan memulakan kerja sahaja Nota-Nota Perlindungan dan resit-resit bayaran premium adalah mencukupi. Sekiranya Kontraktor gagal mengemukakan semua polisi insurans selepas tempoh sah nota-nota perlindungan, tanpa sebarang sebab yang munasabah, Pegawai yang diberikuasa berhak mengambil tindakan.

4.3 Kontraktor digalakkan mengambil perlindungan insurans bagi Perkara di atas daripada :-

PNSB INSURANCEBROKERS SDN BHD

No. Telefon : 03-5519 3271

No. Faksimili : 03-5519 3280

Laman Web : www.pnsbbroker.com.my

5. PERATURAN PELAKSANAAN KERJA

5.1 Kerja-kerja Elektrik dilaksanakan hendaklah mematuhi spesifikasi, pelan-pelan butir-butir kerja dalam Ringkasan Sebutharga dan syarat-syarat yang dinyatakan dalam Dokumen Sebutharga ini dan arahan Pegawai yang diberikuasa atau Wakilnya.

5.2 Kerja-kerja elektrik yang dilaksanakan disampaing mematuhi kehendak di perenggan 5.1 diatas, hendaklah juga mematuhi semua peraturan dan pekeliling, undang-undang dan undang-undang kecil yang diluluskan oleh :

- i) Suruhanjaya Tenaga
- ii) Jabatan Keselamatan Pekerjaan dan Kesihatan
- iii) Pemegang Lesen dan Pihak Berkuasa Bekalan Elektrik
- iv) Jabatan Bomba dan Penyelamat
- v) Pihak Berkuasa Tempatan

6. KEGAGALAN KONTRAKTOR MEMULAKAN KERJA

Sekiranya Kontraktor gagal memulakan kerja selepas **tujuh (7)** hari dari tarikh akhir tempoh mula kerja yang dinyatakan di dalam sebut harga maka tindakan penamatan akan diambil terhada Kontraktor.

7. SUB SEWA DAN MENYERAHKAN HAK KERJA

Kontraktor tidak dibenarkan mengsub-sewakan kerja kepada kontraktor-kontraktor yang lain. Kontraktor tidak boleh menyerahkan hak apa-apa faedah di bawah Sebut Harga ini tanpa terlebih dahulu mendapatkan persetujuan bertulis daripada Pegawai yang diberikuasa.

8. PENOLAKAN BAHAN, BARANG DAN KERJA OLEH PEGAWAI INDEN

8.1 Pegawai yang diberikuasa atau wakilnya berhak menolak bahan, barang dan hasil kerja dari jenis piawaian yang tidak menepati seperti diperihalkan dalam spesifikasi. Kontraktor hendaklah apabila diminta oleh pegawai yang diberikuasa, memberi kepadanya baucar-baucar dan/atau perakuan ujian pengilang untuk membuktikan bahawa bahan-bahan dan barang-barang itu mematuhi spesifikasi. Bahan, barang dan kerja-kerja yang ditolak hendaklah diganti dan sebarang kos tambahan yang terlibat hendaklah ditanggung oleh kontraktor sendiri.

- 8.2 Kontraktor hendaklah sepenuhnya atas perbelanjaan sendiri menyediakan sampel bahan dan barang-barang untuk ujian.
- 8.3 Tiada penggantian untuk peralatan, bahan dan cara penghantaran kerja yang telah ditentukan di dalam spesifikasi atau ditawarkan dan telah diterima, dibenarkan kecuali mendapat persetujuan daripada Pegawai yang diberikuasa secara bertulis.

9. RINGKASAN SEBUT HARGA

- 9.1 Ringkasan Sebut Harga hendaklah menjadi sebahagian daripada Borang Sebut Harga ini dan hendaklah menjadi asas Jumlah Harga Sebut Harga.
- 9.2 Harga-harga dalam Ringkasan Sebut Harga hendaklah mengambil kira semula kos termasuk kos pengangkutan, cukai, duti, bayaran lain-lain caj yang perlu dan berkaitan bagi penyiapan kerja dengan sempurna.
- 9.3 Tiada sebarang tuntutan akan dilayan bagi penyelarasan harga akibat daripada perubahan harga kos buruh, bahan-bahan dan semua duti dan cukai kerajaan, sama ada tempoh sah Sebut Harga atau dalam tempoh kerja.
- 9.4 Harga-harga dalam Ringkasan Sebut Harga yang dikemukakan oleh kontraktor hendaklah tertakluk kepada persetujuan sebelumnya daripada Pegawai Sebut Harga tentang kemunasabahannya. Persetujuan sebelumnya itu dan apa-apa pelarasan kemudiannya kepada harga-harga dalam Ringkasan Sebut Harga Kerja dikeluarkan.
- 9.5 Apa-apa pelarasan dalam Ringkasan Sebut Harga menurut Perkara di atas dan apa-apa kesilapan hisab dalam Ringkasan Sebut Harga hendaklah diselaraskan dan dibetulkan sebelum Sebut Harga Kerja dikeluarkan. Jumlah harga yang diselaraskan hendaklah sama dengan jumlah harga pukal dalam Borang Sebut Harga. Jumlah harga pukal dalam Borang Sebut Harga hendaklah tetap tidak berubah.

- 9.6 Sekiranya Sebut Harga berasaskan Senarai Kuantiti Sementara, pengukuran semula hendaklah dibuat dan harga sebutharga diselaraskan.

10. PERCANGGAHAN DAN KECUKUPAN DOKUMEN SEBUT HARGA

- 10.1 Dokumen Sebut Harga adalah dikira jelas di antara satu sama lain. Kontraktor hendaklah mengadakan segala yang perlu untuk melaksanakan kerja dengan sewajarnya sehingga siap mengikut tujuan dan maksud sebenar. Dokumen Sebut Harga pada keseluruhannya sama ada tidak tujuan dan maksud itu ada ditunjuk atau diperihalkan secara khusus, dengan syarat bahawa tujuan, maksud itu hendaklah difahamkan dengan munasabahnyanya dari Dokumen Sebut Harga itu.
- 10.2 Jika kontraktor mendapati terdapat apa-apa percanggahan di dalam Dokumen Sebut Harga dia hendaklah merujuk kepada Pegawai yang diberikuasa untuk mendapatkan kepastian.

11. KEGAGALAN KONTRAKTOR MENYIAPKAN KERJA DAN PENAMATAN PELANTIKAN KONTRAKTOR

- 11.1 Pegawai yang diberikuasa berhak membatalkan sebut harga sekiranya kontraktor berada dalam keadaan berikut dan setelah menerima surat amaran daripada Pegawai yang diberikuas :-
- a) Sekiranya kontraktor masih gagal menyiapkan kerja di dalam tempoh masa yang telah ditetapkan;
 - b) Kemajuan kerja terlalu lembab tanpa apa-apa sebab munasabah;
 - c) Penggantungan pelaksanaan seluruh atau sebahagian kerja, tanpa apa-apa alasan munasabah;
 - d) Tidak mematuhi arahan Pegawai yang diberikuasa tanpa apa-apa alasan munasabah; atau
 - e) Apabila kontraktor diisytiharkan bankrap oleh pihak yang sah.

- 11.2 Sekiranya pelantikan kontraktor ditamatkan, pengesyoran tindakan tatatertib oleh Lembaga Pembangunan Industri Pembinaan Malaysia (CIDB) akan diambil terhadap Kontraktor.

12. BAYARAN KEMAJUAN

Pegawai yang diberikuasa dibenarkan membuat bayaran interim sehingga kerja-kerja siap dilaksanakan. Namun bagi kerja-kerja dengan tempoh siap yang singkat adalah tidak digalakkan.

13. KERJA PERUBAHAN (VO)

- 13.1 Pegawai yang diberikuasa boleh menurut budi bicaranya mengeluarkan arahan-arahan yang berkehendakkan sesuatu perubahan kerja secara bertulis. Tiada apa-apa perubahan yang dikeluarkan oleh Pegawai yang diberikuasa atau disahkan kemudian oleh Pegawai yang diberikuasa boleh membatalkan Sebut Harga ini.
- 13.2 Semua kerja perubahan dan/atau tambahan yang diluluskan oleh Pegawai yang diberikuasa akan diukur dan dinilai dengan menggunakan kadar harga yang ada dalam Senarai Kuantiti/Ringkasan Sebut Harga. Jika tidak terdapat sebarang kadar harga yang bersesuaian, kadar harga yang dipersetujui oleh Pegawai yang diberikuasa dan kontraktor hendaklah digunakan.
- 13.3 Bagi perubahan kerja yang melibatkan kuantiti dan kos tambahan hendaklah tidak melebihi **dua puluh (20%)** peratus dari nilai harga kontrak asal.

14. KELAMBATAN DAN LANJUATAN MASA

- 14.1 Apabila didapati dengan menasabahnya bahawa kemajuan kerja terlambat, kontraktor hendaklah dengan serta-merta memberi notis bertulis menyatakan sebab-sebab kelambatan kepada Pegawai Penguasa dalam tempoh kontrak.

- 14.2 Pelanjutan masa bagi kontrak kerja bernilai melebihi RM20,000 hingga Rm500,000 dibenarkan **TERTAKLUK** kepada kelulusan Jawatankuasa Sebut Harga terlebih dahulu.

15. TEMPOH TANGGUNGAN KECACATAN (DLP)

- 15.1 Tempoh Tanggungan Kecacatan bagi Sebut Harga hendaklah sekurang-sekurangnya **enam** (6) bulan dari tarikh kerja diperakukan siap.
- 15.2 Kontraktor dipertanggungjawabkan untuk memperbaiki kecacatan, ketidaksempurnaan, kecacatan atau apa-apa jua kerosakan lain yang mungkin kelihatan yang disebabkan oleh bahan atau barang atau mutu hasil kerja yang tidak menepati sebut harga ini apabila diarahkan oleh Pegawai yang diberikuasa dan dalam masa yang berpatutan. Kontraktor hendaklah memperbaiki kecacatan, ketidaksempurnaan, kekecutan atau apa-apa jua kerosakan lain atas kos kontraktor sendiri.
- 15.3 Sekiranya Kontraktor gagal memperbaiki kecacatan, ketidaksempurnaan, kekecutan atau apa-apa kerosakan lain seperti yang diarahkan, Pegawai yang diberikuasa berhak memotong kos memperbaiki dari baki wang yang dibayar kepada kontraktor atau, jika baki itu tidak mencukupi, mengeluarkan surat pengesyoran kepada Pusat Khidmat Kontraktor untuk menggantungkan pendaftaran kontraktor dan menghantar salinan-salinan surat tersebut kepada Pengarah Kerja Raya Negeri/Ketua Jabatan, Bahagian Pembangunan Bumiputera, Kementerian Kerja Raya dan Lembaga Pembangunan Perindustrian Pembinaan. Bagi kerja-kerja mekanikal/elektrikal, salinan surat hendaklah dihantar kepada Pengarah Cawangan Kerja Mekanikal/Pengarah Cawangan kerja Mekanikal.

16. PERATURAN MEMBAYAR SELEPAS SIAP

Bayaran sepenuhnya hanya akan dibayar kepada kontraktor setelah siap kerja dengan sempurna, dokumen kontrak telah ditandatangani dan Perakuan Siap Kerja dikeluarkan kepada kontraktor.

17. PERAKUAN SIAP KERJA

Pegawai yang diberikuasa hendaklah mengeluarkan Perakuan Siap Kerja sebaik sahaja kerja disiapkan dengan sempurna dan memuaskan. Tarikh siap kerja bermula dari Tempoh Tanguungan Kecacatan.

18. PERAKUAN SIAP MEMBAIKI KECACATAN

Pegawai yang diberikuasa hendaklah mengeluarkan Perakuan Siap Membaiki Kecacatan sebaik sahaja kontraktor telah membaiki kecacatan, ketidaksempurnaan, kekecutan atau apa-apa jua kerosakan lain.

19. PEMATUHAN UNDNAG-UNDANG OLEH KONTRAKTOR

Kontraktor hendaklah mematuhi segala kehendak Undang-Undang Kecil dan Undang-Undang Berkanun di dalam Malaysia semasa pelaksanaan kerja. Kontraktor tidak berhak menuntut sebarang kos dan bayaran tambahan pematuhannya dengan syarat-syarat ini.

20. PEMOTONGAN PEMBAYARAN

Kerja hendaklah disiapkan dalam tempoh yang ditetapkan dari tarikh pemilikan tapak bina. Kegagalan kontraktor menyiapkan kerja dalam tempoh tersebut atau dalam masa yang dilanjutkan oleh pegawai yang diberikuasa secara bertulis, maka pengiraan denda adalah sebanyak **0.0133%** dari harga kontrak atau denda sejumlah **RM100.00/hari** yang mana lebih tinggi akan dikenakan pada tiap hari kelewatan. Denda akan dikenakan setelah Perakuan Tak Siap Kerja dikeluarkan kepada kontraktor.

21. DISENARAIHITAM DAN DENDA BAGI PENOLAKAN TAWARAN SEBUT HARGA

Mana-mana kontraktor yang menolak tawaran Sebut Harga oleh Majlis yang ditawarkan mengikut harga bidaan syarikat, maka syarikat tersebut akan disenaraihitam oleh Majlis selama **dua (2) tahun** dan akan dikenakan denda sebanyak sepuluh (10%) peratus daripada nilai kontrak. Pembayaran denda hendaklah dijelaskan dalam tempoh **empat belas (14) hari** dari tarikh tawaran dikeluarkan kepada kontraktor.

22. PENAMATAN KONTRAK OLEH YANG DIPERTUA

Tiada apa-apa peruntukan di dalam kontrak ini boleh mengecualikan kuasa Yang DiPertua, Majlis Daerah Kuala Langat untuk menamatkan Kontrak ini yang pada pandangannya wajar tanpa apa-apa sebab dengan memberi **tujuh (7) hari** notis bertulis kepada kontraktor.

Tandatangan Pembekal :

Alamat/ Cop Pembekal :
.....
.....

Tarikh :

PERUNTUKAN KHAS SEBUT HARGA

1. BAYARAN PENDAHULUAN

Bagi kontrak kerja, bayaran pendahuluan boleh diberi sehingga 25% daripada nilai kerja pembina (builder's work) atau maksimum RM100,000.00 mengikut mana-mana yang lebih rendah.

2. SYARAT-SYARAT PERMOHONAN

Bagi mendapatkan kemudahan bayaran pendahuluan tersebut, syarat-syarat berikut hendaklah dipatuhi :

- i) Dibenarkan bagi sebutharga yang bernilai melebihi RM 200,000.00 hingga RM500,000.00
- ii) Inden Kerja telah ditandatangani atau dikeluarkan.
- iii) Polisi-polisi insurans seperti yang dinyatakan dalam syarat-syarat Sebut Harga.
- iv) Jaminan bagi Bayaran Pendahuluan hendaklah dikemukakan seperti ditetapkan dalam AP 200.2 (b). Jaminan hendaklah sama nilainya dengan Bayaran Pendahuluan.
- v) Bayaran Pendahuluan hendaklah dipohon pada peringkat awal Sebut Harga dan tidak melebihi satu (1) bulan dari tarikh Inden Kerja dimana berkaitan.
- vi) Bayaran pendahuluan tidak dibenarkan jika tempoh siap sebutharga tidak melebihi tiga (3) bulan.

3. BAYARAN BALIK PENDAHULUAN

Bayaran balik pendahuluan hendaklah dibuat melalui potongan ke atas bayaran kemajuan mengikut peringkat kerja yang telah disempurna. Potongan hendaklah selesai dibuat selewat-lewatnya semasa projek siap pada tahap 75%.

BORANG SEBUTHARGA

BORANG SEBUT HARGA KERJA

Sebut Harga Bil : MDKL/JK/SH: 12/2017

Yang DiPertua
Majlis Daerah Kuala Langat

Tuan,

Sebutharga Untuk : **CADANGAN MENURAP SEMULA JALAN DAN KERJA-KERJA BERKAITAN DI LORONG BELAKANG JALAN DENDANG 75, LORONG TEPI JALAN DENDANG 72 & 62, LORONG TENGAH JALAN DENDANG 38, 43-47, 62, 65, TAMAN TELOK, TELOK PANGLIMA GARANG, KUALA LANGAT**

Dibawah ini tertakluk kepada Arahan Kepada Penyebut Harga, Syarat - syarat Am Sebut Harga, Spesifikasi Kerja dan pelan-pelan, saya bertandatangan di bawah ini menawarkan untuk melaksanakan dan menyiapkan kerja-kerja tersebut bagi Jumlah Harga Kuantiti sebanyak:-

(Ringgit Malaysia):
.....
.....(RM.....)

2. Saya bersetuju menyiapkan kerja-kerja ini dalam masaminggu mengikut arahan Majlis dari tarikh mula kerja yang ditetapkan di dalam dokumen tawaran setuju terima dan mematuhi segala syarat-syarat dan arahan kontrak di dalam dokumen sebutharga.

Bertarikh pada haribulan Tahun 2017.

.....
(Tandatangan Kontraktor)

.....
Tandatangan Saksi

Nama Penuh :

Nama Saksi :

No K/P :

No K/P:

Alamat :

Alamat :

.....

.....

.....

.....

No Tel :

No Tel :

Tarikh :

Tarikh :

.....
Meterai atau Cop Kontraktor

BORANG MAKLUMAT PENYEBUT HARGA

BORANG A – SURAT PENGAKUAN KEBENARAN MAKLUMAT DAN KEESAHAN DOKUMEN YANG DIKEMUKAKAN OLEH PENYEBUT HARGA

Nama Kontraktor:

Alamat :

.....

.....

Kepada,

Ketua Jabatan,

.....

.....

.....

Jalan Sultan Alam Shah,
42700 Banting, Selangor

(Pihak yang akan menilai Sebut Harga)

Tuan,

Maklumat Latar Belakang, Kewangan dan Teknikal Penyebut harga

1. Kami telah membaca dengan teliti semua arahan-arahan yang terkandung dalam Arahan Kepada Penyebut harga termasuk arahan yang menghendakkan kami mengemukakan maklumat-maklumat dan dokumen-dokumen mengenai perkara di atas bersama-sama dokumen sebut harga kami semasa mengemukakan Sebut harga ini untuk membolehkan Jabatan menilai keupayaan kami untuk melaksanakan kerja yang disebut harga, semasa penilaian Sebut Harga.
2. Kami faham dan mengambil maklum bahawa penilaian Sebut Harga ini akan mengambilkira dan mementingkan keupayaan kami melaksanakan kerja yang disebut harga. Justeru itu sebut harga kami akan hanya dipertimbang untuk diperakukan kepada Lembaga Sebut Harga untuk disetujuterima sekiranya kami didapati berkeupayaan untuk melaksanakan projek yang disebut harga, mengikut penilaian Jabatan berasaskan maklumat-maklumat dan dokumen-dokumen yang kami kemukakan.
3. Kami juga mengambil maklum bahawa kami dikehendakki mengemukakan semua maklumat dan dokumen-dokumen yang diminta bersama-sama sebut harga kami sebelum Sebut Harga ditutup dan maklumat-maklumat atau dokumen-dokumen yang dikemukakan kemudian daripada itu tidak akan diterima untuk diambilkira dalam penilaian keupayaan kami.
4. Kami mengaku bahawa maklumat-maklumat dan data-data yang kami berikan bersama-sama ini di Borang B, C, CA, D, E, F, G & GA dan dokumen-dokumen yang kami sertakan bersamanya setahu kami adalah semuanya benar dan sah pada semua segi dan kami telah mengambil maklum dan sedar akan tindakan yang boleh diambil oleh Majlis terhadap kami dan/atau sebut harga kami, sekiranya mana-mana maklumat, data-data dan dokumen yang kami berikan itu didapati tidak benar atau palsu.

5. Kami juga mengambil maklum dan sedar bahawa Sebut Harga kami akan ditolak (disqualified) dan tidak akan dipertimbangkan sekiranya maklumat-maklumat yang kami berikan tidak mencukupi atau sekiranya kami gagal untuk memberikan bersama-sama ini mana-mana maklumat dan/atau menyertakan mana-mana dokumen penting yang sangat diperlukan untuk membolehkan Jabatan menilai keupayaan kami, terutamanya dokumen-dokumen berhubung dengan kedudukan kewangan dan prestasi kerja semasa kami seperti berikut:
- (a) Salinan Akaun Syarikat yang telah disahkan dan diaudit oleh Juru Audit yang bertauliah, bagi dua (2) tahun kewangan terakhir.
 - (b) Salinan Penyata Bulanan Akaun Bank mengenai Wang Dalam Tangan penyebut harga bagi tiga (3) bulan terakhir sebelum tarikh tutup Sebut Harga.
 - (c) Laporan Penyelia Projek atas prestasi kerja semasa yang bukan projek Jabatan atas Borang GA, dalam satu sampul berlakri bagi setiap kerja semasa yang sedang dilaksanakan.
6. Kami dengan ini memberi kuasa kepada mana-mana pegawai Majlis, jurutera-jurutera projek, bank dan institusi kewangan lain dan lain-lain atau mana-mana orang atau firma yang berkenaan untuk memberikan maklumat-maklumat yang dianggap perlu dan diminta oleh Jabatan untuk menyemak maklumat-maklumat yang kami berikan atau untuk mendapatkan maklumat tambahan. Kami mengambil maklum bahawa pihak Jabatan juga boleh merujuk apa-apa maklumat yang kami kemukakan dengan mana-mana pihak termasuk Jabatan Hasil Dalam Negeri. Walau bagaimanapun kami tetap bertanggungjawab di atas maklumat-maklumat dan dokumen-dokumen yang kami berikan bersama-sama ini.

Yang Benar,

.....
(Tandatangan Penyebut Harga)

Tarikh :

Nama Penuh:
No. Kad Pengenalan

Atas Sifat
Yang diberi kuasa dengan sepenuhnya untuk
menandatangani Sebut Harga ini untuk dan bagi pihak:

.....
(Meteri atau Cap Penyebut Harga)

Saksi:

Tarikh :

Nama Penuh:
No. Kad Pengenalan
Pekerjaan
Alamat
.....

BORANG B – MAKLUMAT AM LATAR BELAKANG PENYEBUT HARGA

1. Nama:
2. Alamat:
.....
.....
No. Telefon: No. Fax:
3. Pendaftaran dengan Kementerian Kewangan Malaysia (KKM) (Sertakan Salinan Pendaftaran)
 - (a) No. Pendaftaran:
 - (b) Tarikh daftar: Sah hingga:
 - (c) Kod bidang:
.....
 - (d) Taraf (Bumiputera/Bukan Bumiputera):
 - (e) Jika Bumiputera, tempoh sah taraf : Dari hingga
4. Bagi Syarikat Sdn Bhd. nyatakan:
 - (a) Modal dibenarkan : RM.....
 - (b) Modal dibayar : RM.....
5. Perniagaan Utama lain, jika ada :
 - (a) sejak
 - (b) sejak
6. Ahli-ahli Syarikat
 - (a) Ahli-ahli Lembaga Pengarah

Nama	Jawatan	Saham Modal Dipegang

(a) Ahli-ahli Lembaga Pengarah (Samb.)

Nama	Jawatan	Saham Modal Dipegang

(b) Ahli-ahli Pengurusan

Nama	Jawatan	Kelulusan Akademik/Iktisas

BORANG C – DATA-DATA KEWANGAN

- A. Ringkasan harta dan liabiliti seperti yang ditunjukkan dalam Lembaran Imbangan (Balance Sheet)* yang diaudit bagi tahun kewangan terakhir.

Asset * (A)	Liabiliti * (B)	Nilai Kewangan (Worth) (A - B)
Semasa: RM Tetap : RM -----	Semasa: RM Tetap : RM -----	Modal Pusingan : RM
Jumlah : RM =====	Jumlah : RM =====	Modal Tetap : RM
		'Nett Worth' : RM

- B. Akaun Wang Ditangan (Cash in Hand)**

1. Nama dan Alamat Bank di mana akaun dibuka:

.....

2. Nombor Akaun:

- C. Kemudahan kredit dalam bentuk mudah cair (jika ada)+

1. Nama dan Alamat bank/ Institusi Kewangan yang memberi Kemudahan kredit:

.....

2. Bentuk dan baki amaun kemudahan kredit dalam bentuk mudah cair yang boleh digunakan untuk projek pembinaan.

(i)	Overdraf atau Talian Kredit	:	RM
(ii)	Overdraf bercagar	:	RM
(iii)	Pinjaman Tetap yang akan/layak diperolehi untuk projek	:	RM
(iv)	Surat Jaminan Kredit (Letter of Credit (LC))	:	RM
(v)	:	RM -----
			RM -----

Peringatan penting

- * Sila sertakan salinan Akaun Syarikat bagi dua (2) tahun kewangan terakhir, yang disahkan dan diaudit ole Juru Audit bertauliah (certified Accountant) atau sekiranya tiada, bagi tahun kewangan setahun sebelumnya bagi meyokong data-data yang diberi. Tender yang tidak disertakan dengan Akaun ini akan ditolak.
- ** Sila sertakan salinan Penyata Bulanan Bank bagi tiga (3) bulan terakhir sebelum tarikh tutup Tender. Tender yang tidak disertakan dengan penyata ini akan ditolak.
- + Sila dapat dan sertakan Laporan sulit daripada pihak Bank/Institusi Kewangan atas format seperti Borang CA, dalam satu sampul berlakri.

SULIT

BORANG CA – LAPORAN BANK/INSTITUSI KEWANGAN MENGENAI KEDUDUKAN KEWANGAN PENYEBUT HARGA

(Borang ini hendaklah dilengkapkan oleh pihak bank atau institusi kewangan lain dan diserahkan kepada peyeebut harga dalam satu sampul berlakri untuk disertakan bersama-sama sebut harganya sekiranya penyebut harga mempunyai kemudahan kredit dalam bentuk mudah cair dengan Bank/Institusi Kewangan yang berkenaan)

Kepada:

.....

.....

.....

.....

.....

Nama Penyebut harga:

Projek: Sebut harga untuk

(A) Kemudahan Kredit Dalam Bentuk Mudah Cair yang boleh digunakan untuk pelaksanaan Projek : Kemudahan Kredit yang telah diluluskan dan kemudahan kredit tambahan minimum yang layak diperolehi oleh penyebut harga adalah seperti berikut:

Bentuk Kemudahan Kredit	BAKI dpd yang telah diluluskan	Tambahan Minimum yang akan diluluskan*	Jumlah
(i) Overdraf	RM	RM	RM
(ii) Overdraf bercagar	RM	RM	RM
(iii) Talian Kredit	RM	RM	RM
(iv) Pinjaman Tetap yang akan/ layak diperolehi untuk projek			RM
(v) Surat Jaminan Kredit (Letter of Credit LC)	RM	RM	RM
(vi)	RM	RM	RM
Jumlah	RM	RM	RM

(* Jika Projek diawadkan kepada Pentender)

(B) Ulasan-ulasan mengenai kedudukan kewangan dan akaun pennyebut harga:

Tandatangan untuk dan bagi pihak bank:

Nama Bank:

Meteri Bank:

Nama Pegawai:

Jawatan:

Tarikh:

BORANG D – REKOD PENGALAMAN KERJA
(Senarai semua kerja yang disiapkan+ dalam 5 tahun lepas)

Bil.	Nama Kontrak/Projek +	Nilai Kontrak (RM)	Nilai Pentender* Bertanggungjawab	Tempoh Kontrak **	Tarikh Milik Tapak	Tarikh Siap Kontrak	Tarikh Siap Sebenar	Nama dan Alamat Pegawai Penguasa/Jurutera Perunding	Nama dan Alamat Majikan

+ Salinan Perakuan/Pengesahan Siap Kerja bagi setiap kerja yang disenaraikan hendaklah disertakan.
* Hanya perlu diisi sekiranya pentender melaksanakan kerja sebagai ahli syarikat gabungan.
** Tempoh Kontrak hendaklah termasuk lanjutan masa yang diluluskan.

+
*
**

BORANG E – KAKITANGAN TEKNIKAL
(Butir-butir Kakitangan Teknikal Yang Ada Dalam Penggajian Penyebut harga Masa Kini)

*Nama dan No. K/P	Umur	Kelulusan Professional/Pendidikan**	Tahun Kelulusan	Tarikh Diambil Bekerja	Jawatan yang Disandang/Tugas-Tugas semasa	Pengalaman Lepas (Jawatan disandang, nama projek dan majikan dan tempoh bekerja dan sebagainya)
1.						
2.						
3.						
4.						
5.						
6.						
7.						
8.						
9.						
10.						

* Salinan Borang KWSP 'A' setiap pekerja bagi bulan caruman terakhir dan salinan perjanjian perkhidmatan ahli professional yang diambil khidmat secara kontrak hendaklah disertakan.

** Sila sertakan salinan sijil kelulusan atau sijil keahlian Badan-badan Professional.

BORANG F – KEEMPUNYAAN LOJI DAN PERALATAN PEMBINAAN UTAMA

(Senarai Loji dan Peralatan Pembinaan Utama kepunyaan penyebut harga yang sesuai yang boleh digunakan untuk projek)

Bil.	Butiran (Jenis, model, buatan dan keupayaan/saiz)	Dimiliki, Disewa-beli Atau Disewapajak*	Bilangan Setiap satu	Nilai Semasa (RM)	Umur (dari tarikh belian asal)	Tempat simpanan/ digunakan sekarang	Catatan
A.	Loji dan Peralatan Asas **						
B.	Loji dan Peralatan lain						

* Salinan kad pendaftaran dan/atau dokumen-dokumen lain bukti keempunyaan hakmilik penyebut harga atau perjanjian sewabeli/sewapajak atas setiap Loji dan Peralatan yang disenaraikan hendaklah disertakan.

** Pegawai yang menyediakan Dokumen Sebut harga hendaklah menyenaraikan butiran-butiran Loji dan Peralatan Asas bagi projek berkenaan (tanpa bilangan AKW).

BORANG G – SENARAI KERJA KONTRAK SEMASA
(Senarai semua kerja di dalam tangan/ sedang berjalan/ belum siap termasuk kontrak yang baru diawad)

Bil.	Nama Kontrak/ Projek +	Nilai Kontrak (RM)	Nilai Pentender* Bertanggungjawab	Tempoh Kontrak **	Tarikh Milik Tapak	Tarikh Siap Kontrak	Kemajuan Kerja Ikut Jadual (%)	Kemajuan Kerja Sebenar Dicapai (%)	Nama dan Alamat Pegawai/Pengusaha/Jurutera Perunding	Nama dan Alamat Majikan

* Hanya perlu diisi sekiranya pentender melaksanakan kerja sebagai ahli syarikat gabungan.
 ** Tempoh Kontrak hendaklah termasuk lanjutan masa yang diluluskan.

+ Peringatan Penting
 Bagi setiap kerja semasa yang bukan projek MDKL, sertakan (wajib) Laporan Penyelia Projek atas format seperti Borang GA, dalam satu sampul berlakri. Tender yang tidak disertakan dengan Laporan ini bagi setiap kerja semasa yang disenaraikan, akan ditolak.

SULIT

BORANG GA – LAPORAN PENYELIA PROJEK ATAS PRESTASI KERJA (BUKAN PROJEK JABATAN) SEMASA PENYEBUT HARGA

(Borang ini hendaklah dilengkapkan oleh Penyelia Projek atau Pembantu Kanannya yang mengawasi projek dan diserahkan kepada Kontraktor dalam satu sampul berlakri untuk disertakan bersama-sama tendernya)

Kepada:

.....

.....

Persiaran Majlis,
Jln Sultan Alam Shah, Banting,
42700, Selangor

Nama Kontraktor:

Nama Projek Yang Dilaksanakan

.....

No. Kontrak :

Harga Kontrak (termasuk anggaran nilai kerja perubahan) : RM

Wang Kos Prima dan Peruntukan Sementara : RM

Nilai Kerja Pembina : RM

Tarikh Milik Tapak : Tempoh Kontrak: minggu

Tarikh Penyiapan Asal :

Lanjutan Masa Yang Telah Diluluskan : hari

Lanjutan Masa Seterusnya:
Yang difikir/ dijangka layak diperakukan : hari
Atas Sebab-sebab : (i)
(ii)

Kemajuan Kerja (berdasarkan penilaian kerja yang telah dilaksanakan):
Pencapaian sebenar: % Mengikut Jadual: %
Tarikh Kerja dijangka akan dapat disiapkan:

Nilai Bahagian Kerja Yang Telah Siap : RM

Nilai Baki Kerja Yang Belum Siap : RM

Ulasan-ulasan mengenai Prestasi Kontraktor:
(Nyatakan apa-apa kepujian dan/atau kelemahan kontraktor dan juga apa-apa tindakan/perakuan yang diambil/dipertimbang berhubung dengan prestasi Kontraktor melaksanakan Kontrak)

Tandatangan Penyelia Projek :

Nama :

Jawatan :

Tarikh:

SENARAI KUANTITI

MAJLIS DAERAH KUALA LANGAT

MDKL/JK/SH : 12/17

CADANGAN MENURAP SEMULA JALAN SERTA KERJA-KERJA BERKAITAN DI LORONG BELAKANG JALAN DENDANG 75, LORONG TEPI JALAN DENDANG 72 & 62, LORONG TENGAH JALAN DENDANG 62, 62 & 43-47, TAMAN TELOK, TELOK PANGLIMA GARANG, KUALA LANGAT.

Pendahuluan :

- A. Kerja yang diliputi dalam kontrak ini mengandungi peruntukan oleh kontraktor dengan risiko dan kosnya sendiri bagi semua bahan-bahan, peranca-peranca, peralatan, loji, pekerja, pengangkutan dan lain-lain perkara yang perlu untuk pembinaan dan penyiapan kerja diatas mengikut spesifikasi, pelan dan kelulusan sepenuhnya oleh Pegawai Penguasa.
- B. **Majlis berhak** mengubah mana-mana kuantiti yang tercatat didalam Ringkasan Sebutharga yang
- C. Kuantiti yang tercatat didalam Ringkasan Sebutharga ini adalah kuantiti sementara sahaja.
- D. Singkatan-singkatan adalah seperti berikut :-

M - Meter Panjang
No - Bilangan

M² - Meter Persegi
J.P - Jumlah Pukul

M³ - Meter Padu
P.S. - Provosional Sum

Butiran	Perihal Kerja	Unit	Kuantiti	Kadar (RM)	Jumlah (RM)
	<u>Nota :</u>				
A	Pemborong dikehendaki menjalankan kerja di atas dengan sistematik dan tidak merosakkan harta benda lain yang berdekatan dengannya.				
B	Pemborong juga bertanggungjawab terhadap segala pembersihan di tapak semasa dan selepas menjalankan kerja mengikut arahan P.P.				
C	Pemborong dikehendaki menyediakan keselamatan terhadap orang awam dan pekerja-pekerja secukupnya.				
D	Pemborong adalah bertanggungjawab membaiki jalan-jalan, parit, bangunan atau yang berkaitan sekiranya berlaku kerosakan semasa atau selepas pembinaan dijalankan kepada keadaan sediada.				
E	Pemborong hendaklah mengisi segala butiran di dalam dokumen ini dengan lengkap seperti di dalam ruangan Maklumat, Petender, Borang Kontrak, Senarai Kuantiti dan sebagainya. Kegagalan Pemborong mematuhi syarat-syarat yang diterangkan seperti di dalam Arahan Kepada Petender dan lain-lain yang berkaitan, maka Majlis BERHAK MENOLAK tawarannya.				
F	Sebarang butiran yang tidak di hargakan adalah dianggap telah dimasukkan ke dalam harga butiran lain.				

MDKL/JK/SH : 12/17

Butiran	Perihal Kerja	Unit	Kuantiti	Kadar Harga	Amaun (RM)
1.0	<u>KEHENDAK PERMULAAN DAN SYARAT AM</u>				
1.1	Keperluan-keperluan di dalam syarat-syarat sebutharga :				
	a) Insurans untuk Semua Risiko Kontraktor (CAR)	J.P.	-		
	b) Insurans Pampasan Pekerja	J.P.	-		
1.2	Laporan bergambar sebanyak sekurang-kurangnya 36 Keping iaitu gambar Sebelum, Semasa Dan Selepas	Set	2		
1.3	Soft Copy Dalam Bentuk CD	Set	1		
1.4	Membekal dan memasang papan tanda projek seperti di dalam pelan yang dilampirkan. (3' x 2 1/2')	No	1		
1.5	Mengemas, membersihkan dan memperbaiki apabila kerja siap dengan sepenuhnya.	J.P.	-		
Jumlah Dikumpulkan.					

MDKL/JK/SH : 12/17

Butiran	Perihal Kerja	Unit	Kuantiti	Kadar Harga	Amaun (RM)
2.0	<p><u>PENGURUSAN LALULINTAS</u></p> <p>(SEMUA KUANTITI ADALAH SEMENTARA)</p>				
2.1	<p>Menyediakan papan tanda sementara semasa pembinaan untuk 'Traffic Management Plan' Butir-butir papan tanda adalah seperti dalam Lampiran 2, iaitu papan tanda :-</p> <p>a) Kurangkan Laju</p> <p>b) Pembinaan Di Hadapan</p> <p>c) Awas</p> <p>d) Kon</p>	No	2		
		No	2		
		No	2		
		No	30		
2.2	<p>Kawalan lalulintas iaitu membekal 3 orang pekerja dilengkapi dengan bendera merah dan hijau dalam tempoh pembinaan.</p> <p>Semua mengikut Arahan Teknik (Jalan) 2C/85</p>	J.P.	-		
Jumlah Dikumpulkan.					

MDKL/JK/SH : 12/17

Butiran	Perihal Kerja	Unit	Kuantiti	Kadar Harga	Amaun (RM)
3.0	<u>KERJA-KERJA MENURAP SEMULA JALAN</u> (SEMUA KUANTITI ADALAH SEMENTARA)				
3.1	Kerja-kerja membersihkan permukaan jalan daripada pasir, sampah sarap dan bahan-bahan lain serta dibuang ke tapak yang dibenarkan oleh Pegawai Penguasa termasuk menyediakan peralatan yang berkaitan untuk kerja-kerja tersebut. [JKR/SPJ2008-S4-Klausa 4.3.2.4(b)]	J.P.	-		
3.2	Kerja-kerja 'regulate' permukaan jalan dengan membekal dan menghampar serta memadatkan 'Asphaltic Concrete Binder Course' (ACBC-28mm) serta menyembur lapisan 'Bituminous Emulsion Tack Coat' di sembur pada kadar 2m ² /seliter seperti mengikut arahan Pegawai Penguasa.	Ton	30		
3.3	Kerja-kerja membekal dan menyembur 'tack-coat rapid setting' dari gred RS-1K dengan jentera dan disemur pada kadar 0.25-0.55 liter/m ² mengikut spesifikasi kerja dan arahan Pegawai Penguasa. (JKR/SPJ/2008-S4/23-24)	M ²	1,275		
3.4	Membekal segala bahan, peralatan, pekerja, jentera untuk menghampar premix 'Asphaltic Concrete' menggunakan 'Mechanical Pavers Mechine' dan dipadatkan dengan 'Pneumathik Tyred Roller' serta 'Smooth Wheel Roller' seberat 8 Tan. Semua kerja adalah mengikut lukisan, spesifikasi dan arahan Pegawai Penguasa.				
	a. AC14 tebal mampat 40mm	M ²	1,275		
3.5	Menjalankan ujian 'coring' sebagaimana yang diarahkan oleh Pegawai Penguasa dan menghantar sampel ke makmal yang bertauliah dan mengemukakan laporan ujian kepada PP termasuk menampal semula lubang yang dikorek dengan premix.				
	a. Coring Test	No	7		
	b. Density Test	No	1		
	c. Sieve Analysis Test	No	1		
	d. Bitumen Content Test	No	1		
	Jumlah Dikumpulkan.				

MDKL/JK/SH : 12/17

BIL	BUTIRAN	MUKA SURAT	HARGA (RM)
1	KEHENDAK PERMULAAN DAN SYARAT AM	M.S 2/5	
2	PENGURUSAN LALULINTAS	M.S 3/5	
3	KERJA-KERJA MENURAP SEMULA JALAN	M.S 4/5	
JUMLAH DIBAWA KE BORANG SEBUTHARGA			

RINGGIT MALAYSIA :

.....

.....

.....
Tandatangan Syarikat/Pembekal

Nama Penuh :

No. K.P :
Alamat :

Pekerjaan :
Tarikh :

.....
Tandatangan Saksi

Nama Penuh :

No. K.P :
Alamat :

Pekerjaan :
Tarikh :

.....
Menterai/Cap Syarikat

LAMPIRAN



JABATAN PEMBANGUNAN & PENYELENGARAAN

PROJEK :
CADANGAN MEMBEVAL DAN MEMASANG PAPAN
TANDA PROJEK BAGI PROJEK-PROJEK DI BAWAH
SELUJUAN MAJLIS DAERAH KUALA LANGAT.

PENYUKUT :
MAJLIS DAERAH KUALA LANGAT

PETUNJUK :
BACKGROUND COLOUR - BLUE
FONT COLOUR - WHITE
M.S. POST COLOUR - BLACK

PENGARAH (PPI)

YANG DIPERTUA NOKL

TAMBAH LUMBUK :
PANDANGAN HADAPAN
PANDANGAN BELAKANG
PANDANGAN SISI

DULUAS DEK : REZA	DESKRIPSI DEK : IDRI	PERIHAL : UNIT 0100
DESKRIPSI DEK : USMANIAH DEH	TARIKH : 11/03/2012	
RAJAH NOKL :		

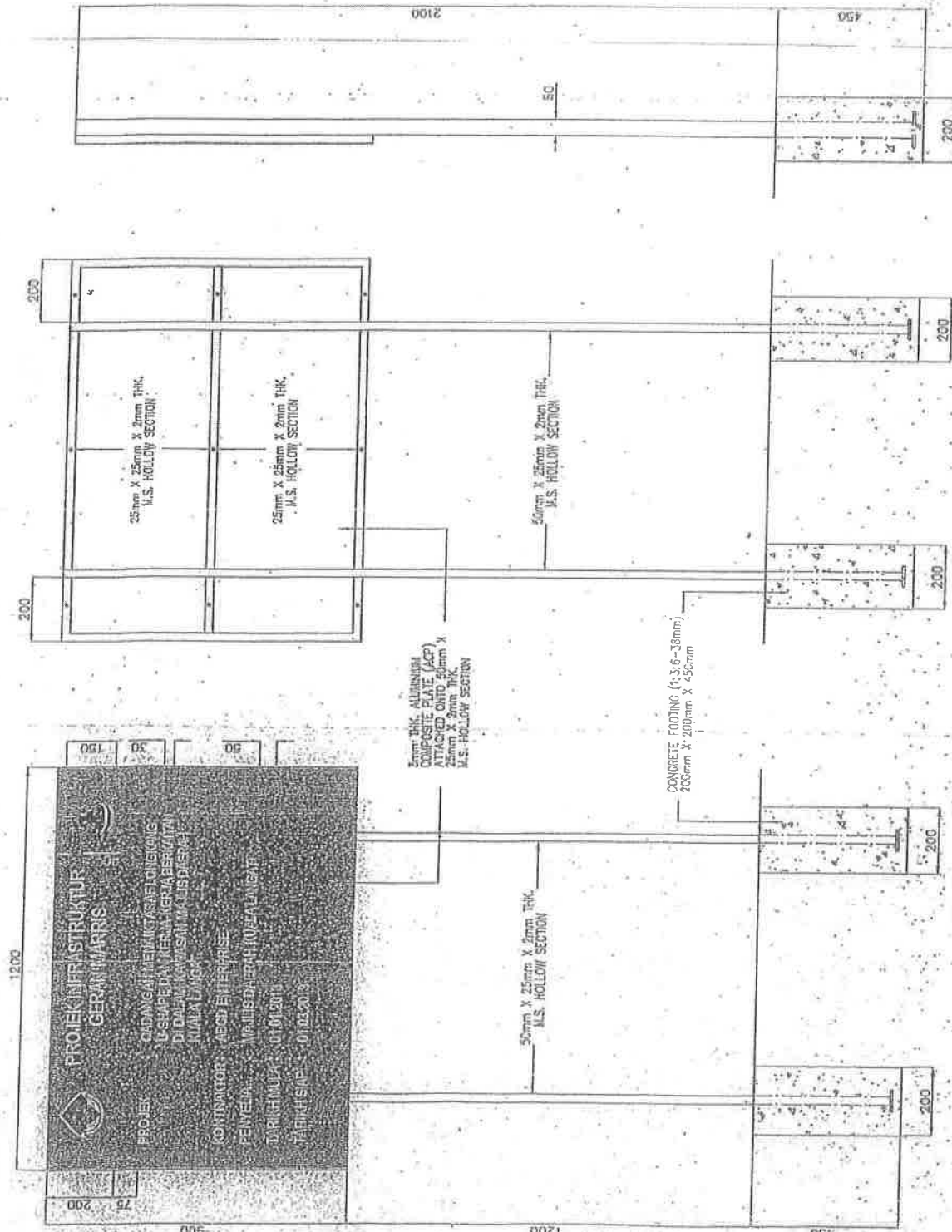

PANDANGAN SISI

PANDANGAN BELAKANG

PANDANGAN HADAPAN



JABATAN
PEMBANGUNAN
&
PENYELENGGARAAN

NOTA :

Road marking for urban areas

PROJEK :

TAJUK :

DILUKS OLEH : FIEZA

DISEMAK OLEH :

TARIKH :

SKALA : UNIT DALAM MM

NO. LUKISAN :

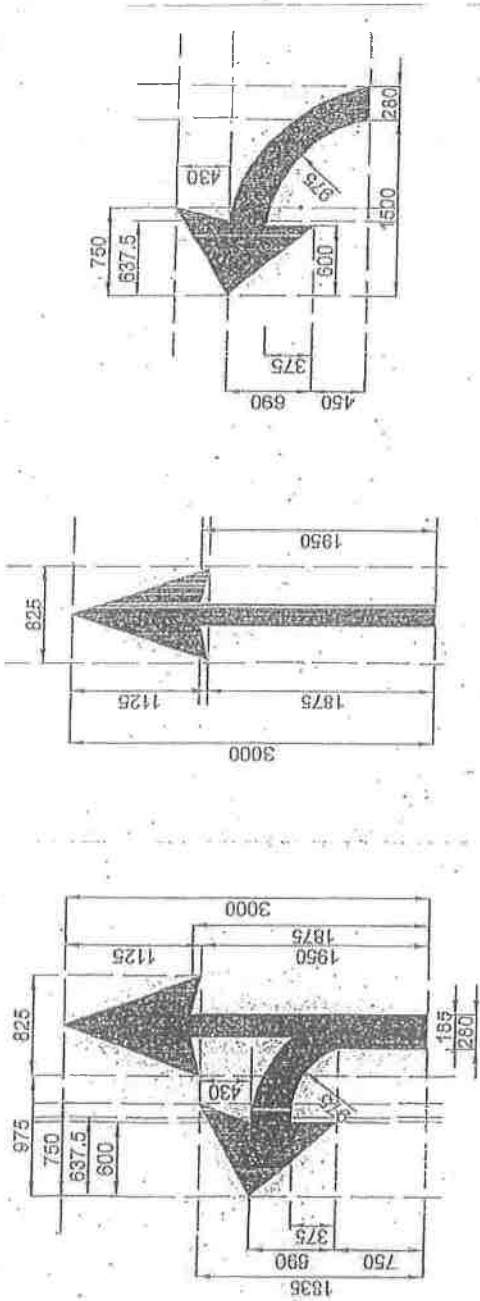

PAVEMENT DIRECTION ARROWS

<p>i. Centre lines</p>	<p>a) Broken b) Unbroken c) Multiline road</p>
<p>ii. Lane lines</p>	<p>a) Broken b) Unbroken</p>
<p>iii. Edge lines</p>	
<p>iv. Continuity lines</p>	
<p>v. Stop lines</p>	

LAMPIRAN A

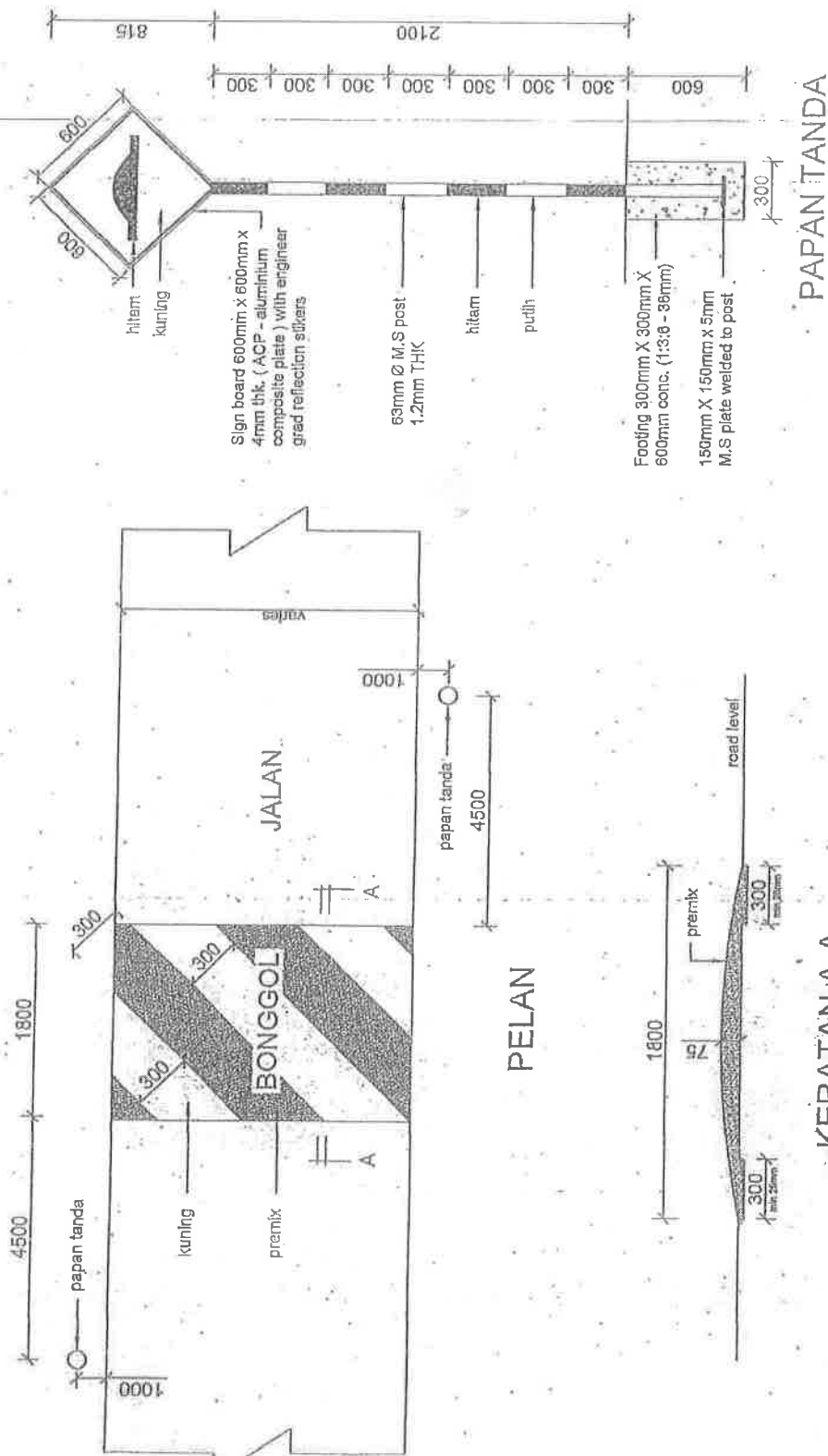

 JABATAN PEMBANGUNAN & PENYELENGGAPAAAN	NOTA :	PROJEK :	TAJUK : SPESIFIKASI PERINCIAN BONGGOL DAN PAPAN TANDA		DILUKIS OLEH : FIEZA
					DISEMAK OLEH :
					TARIKH :
					SKALA : UNIT DALARI : mm
					NO. LUKISAN :

 JABATAN PENGUATKUASAAN & PENYELENGGARAAN	NOTA: PLATE: Sign board - 4mm thk. (ACP - aluminium composite plate) with engineer grade reflection stickers	PROJEK:	TAJUK: PAPAN TANDA	DILAKSIA OLEH: PIEZA
				DISEMAK OLEH:
				TARIKH:
				SKALA: UNIT DALAMAN
				NO. LUKISAN:

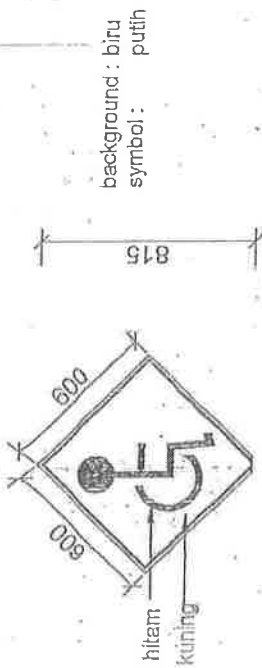

PAPAN TANDA OKU

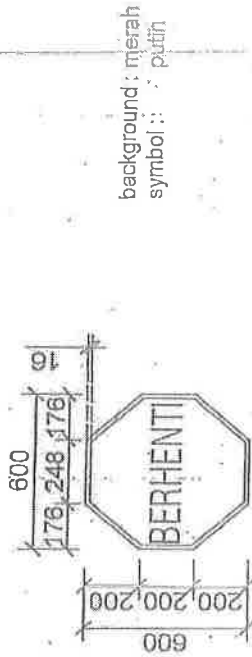

PAPAN TANDA BERHENTI

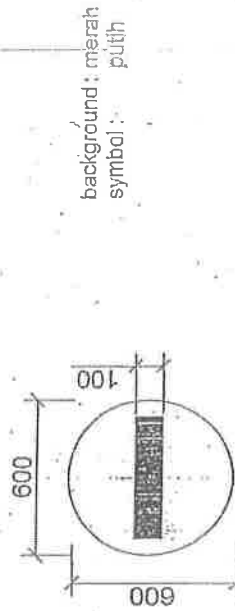

PAPAN TANDA DILARANG MASUK

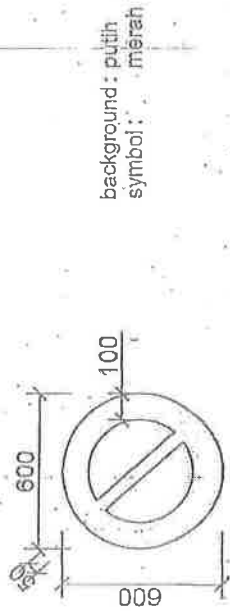

PAPAN TANDA DILARANG PARKING/BERHENTI

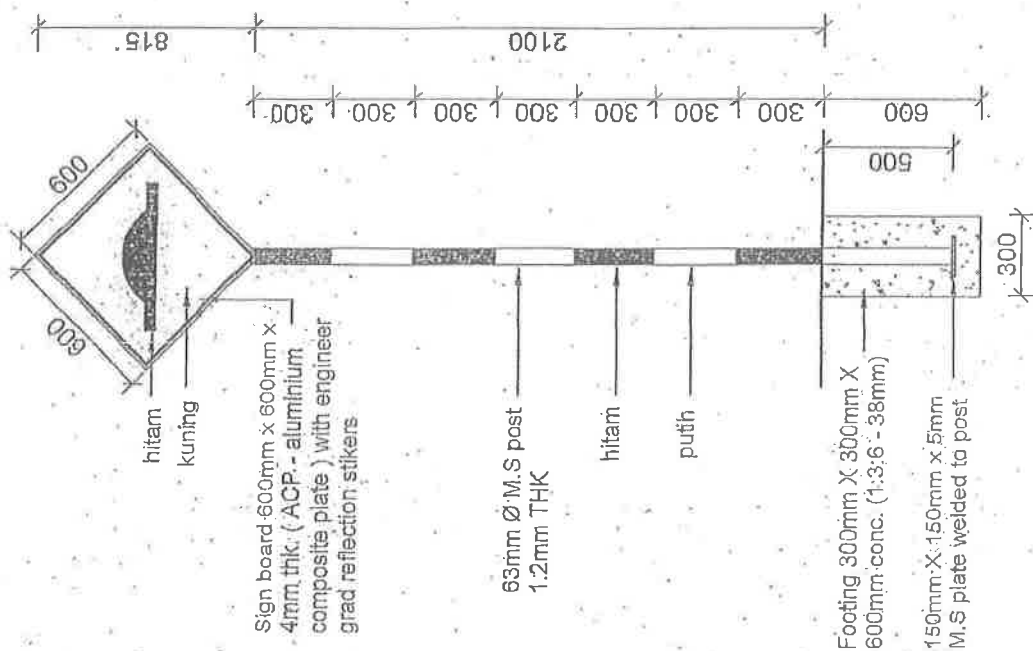

PAPAN TANDA BONGGOL

JABATAN
PEMBANGUNAN
&
PENYELENGGARAAN



NOTA :

PROJEK :

TAJUK :

UKURAN LETAK KENDERAAN

DILUKIS OLEH : FIEZA

DISEMAK OLEH :

TARIKH :

SKALA : UNIT DALAM mm

NOLUKISAN

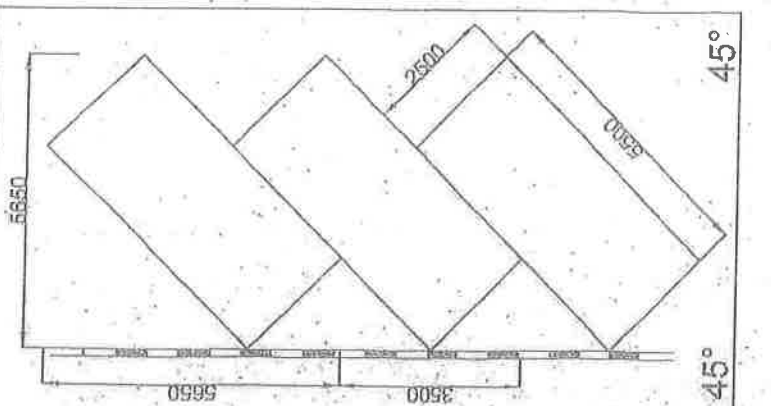
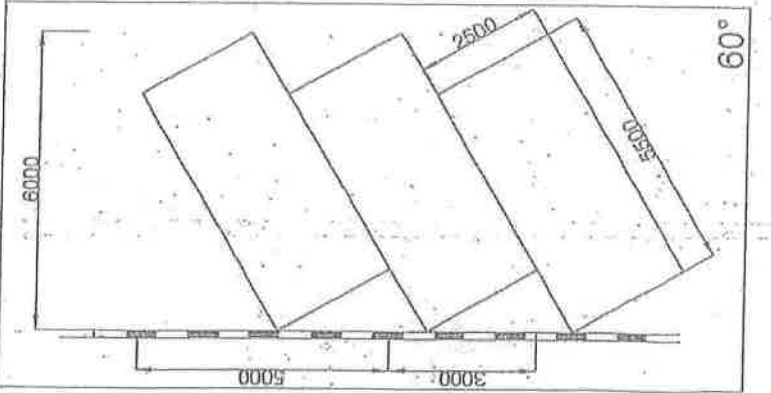
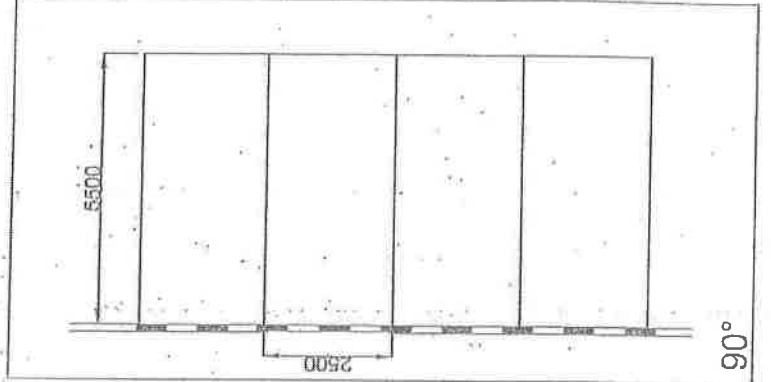
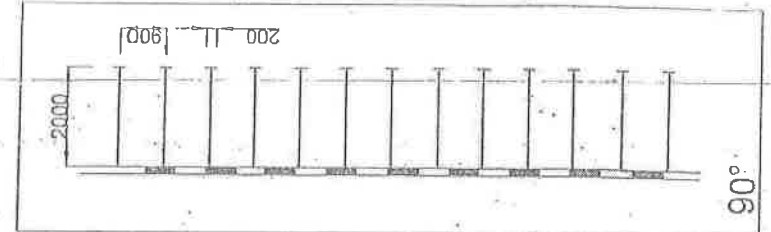
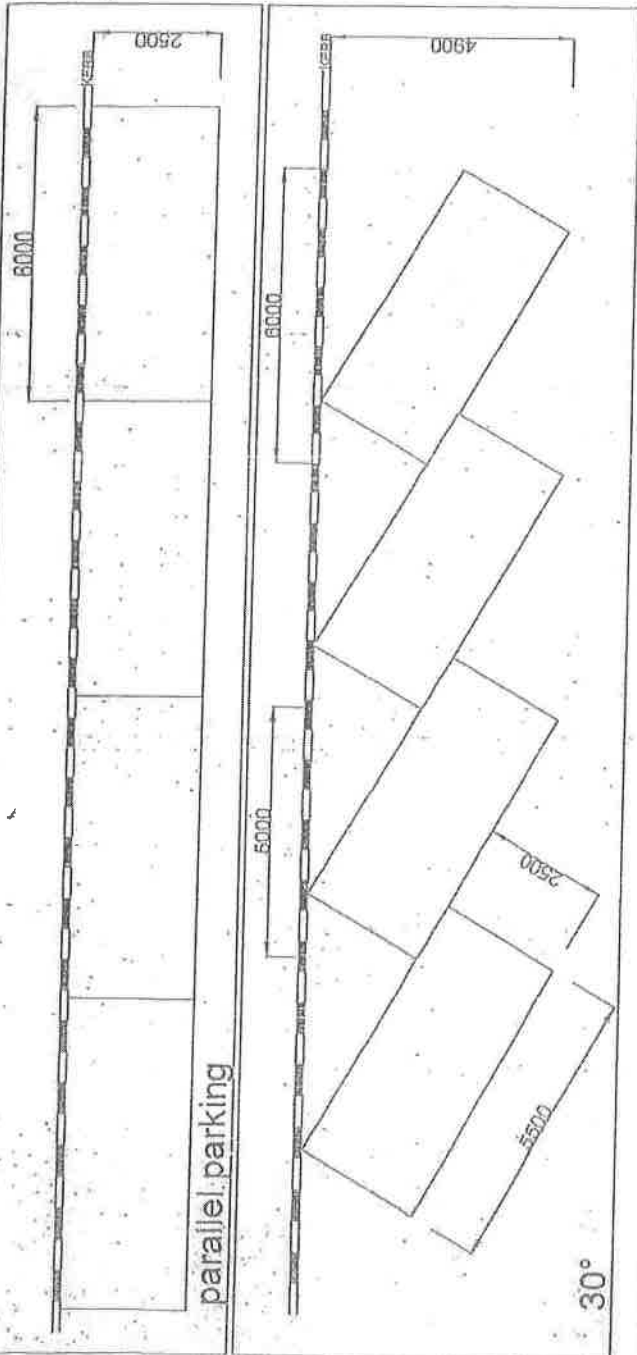

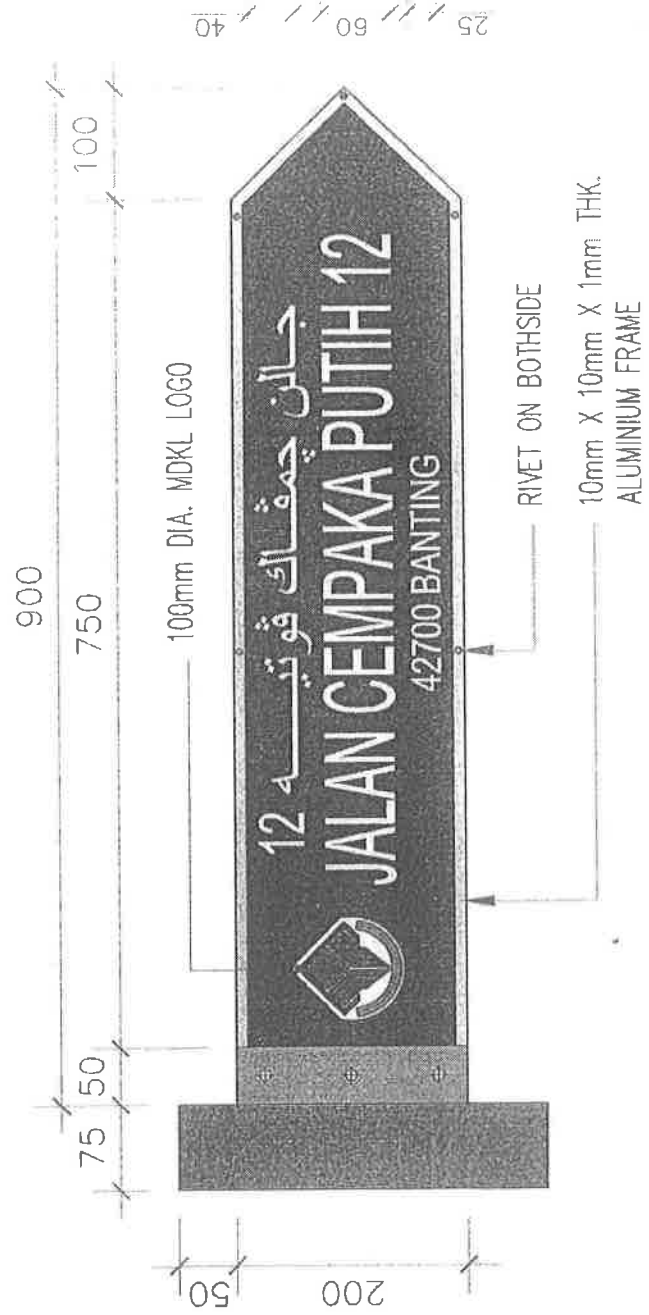
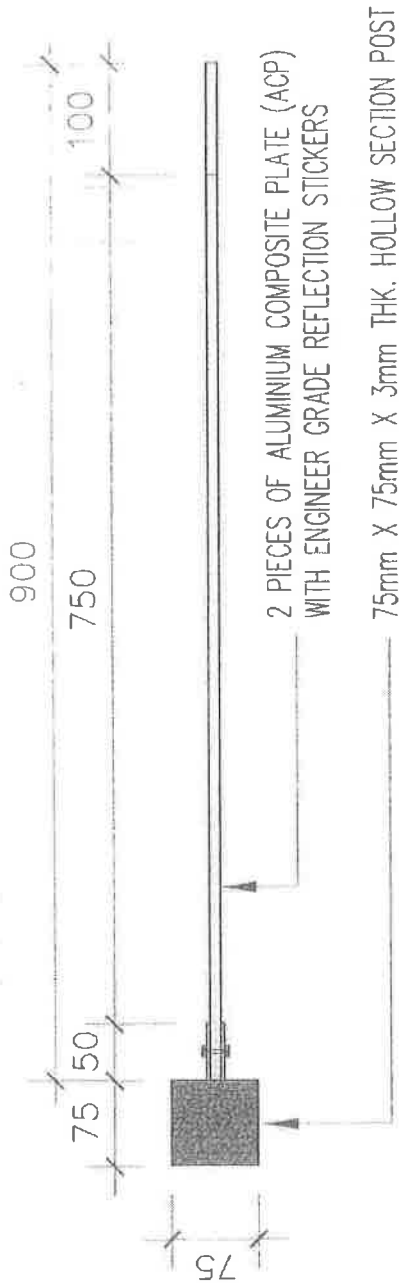

PELAN PERINCIAN PAPAN TANDA

PROJEK :

CADANGAN MEMBEKAL DAN MEMASANG PAPAN
TANDA NAMA TAMAN DI DALAM KAWASAN
MAJLIS DAERAH KUALA LANGAT

PEMILIK :

MAJLIS DAERAH KUALA LANGAT

TAJUK LUKISAN :

PELAN PERINCIAN PAPAN TANDA

PETUNJUK :

COLOUR : Background – blue
Lettering – white

LETTERING : Arial Narrow

EFFECTS TEXT STYLE : Width Factor 0.65

PENGRAJAH

JABATAN PEMBANGUNAN & PENYELENGKAPAN

YANG DIPERTUA
MAJLIS DAERAH KUALA LANGAT

BUKUKS DERAH : DESAIK DERAH : SKALA :
PEZA ALD) UNIT: mm

DISAHKAN DERAH : TARIKH :
0605 2014

BUKUKAN TAJUK :
MDKL/FPV

NOTA :

PROJEK :

TAJUK :
transverse bar

DILUKIS OLEH : FIEZA

DISEMAK OLEH :

TARIKH :

SKALA : UNIT IN: mm

